

P1=P4=P7

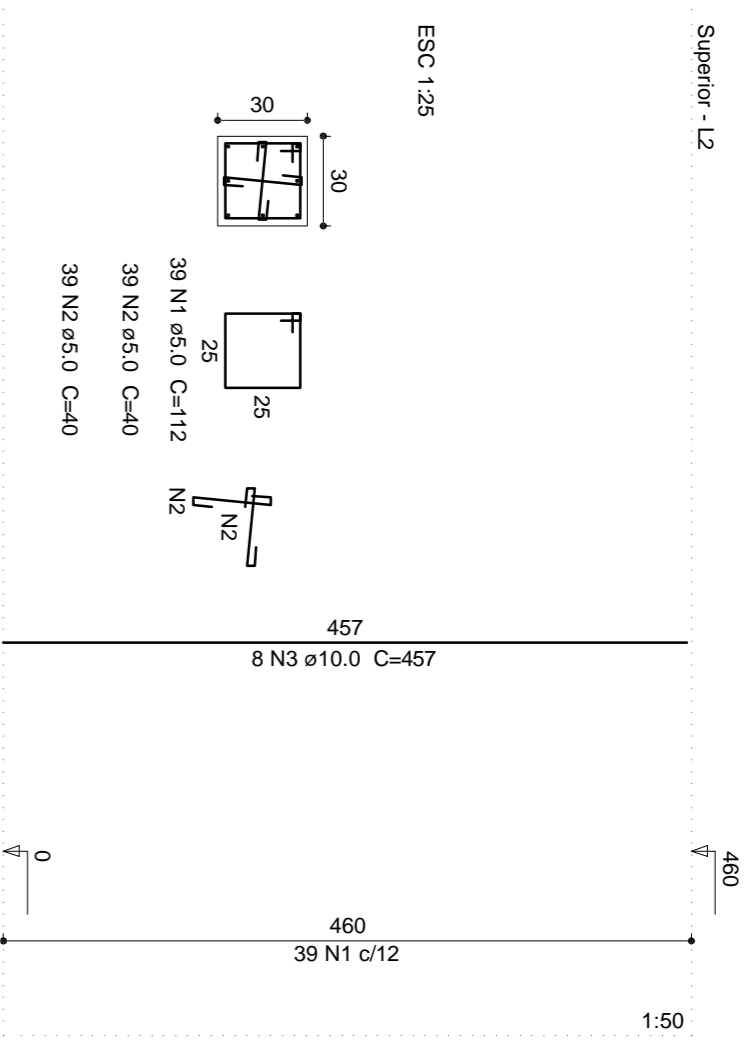

P2

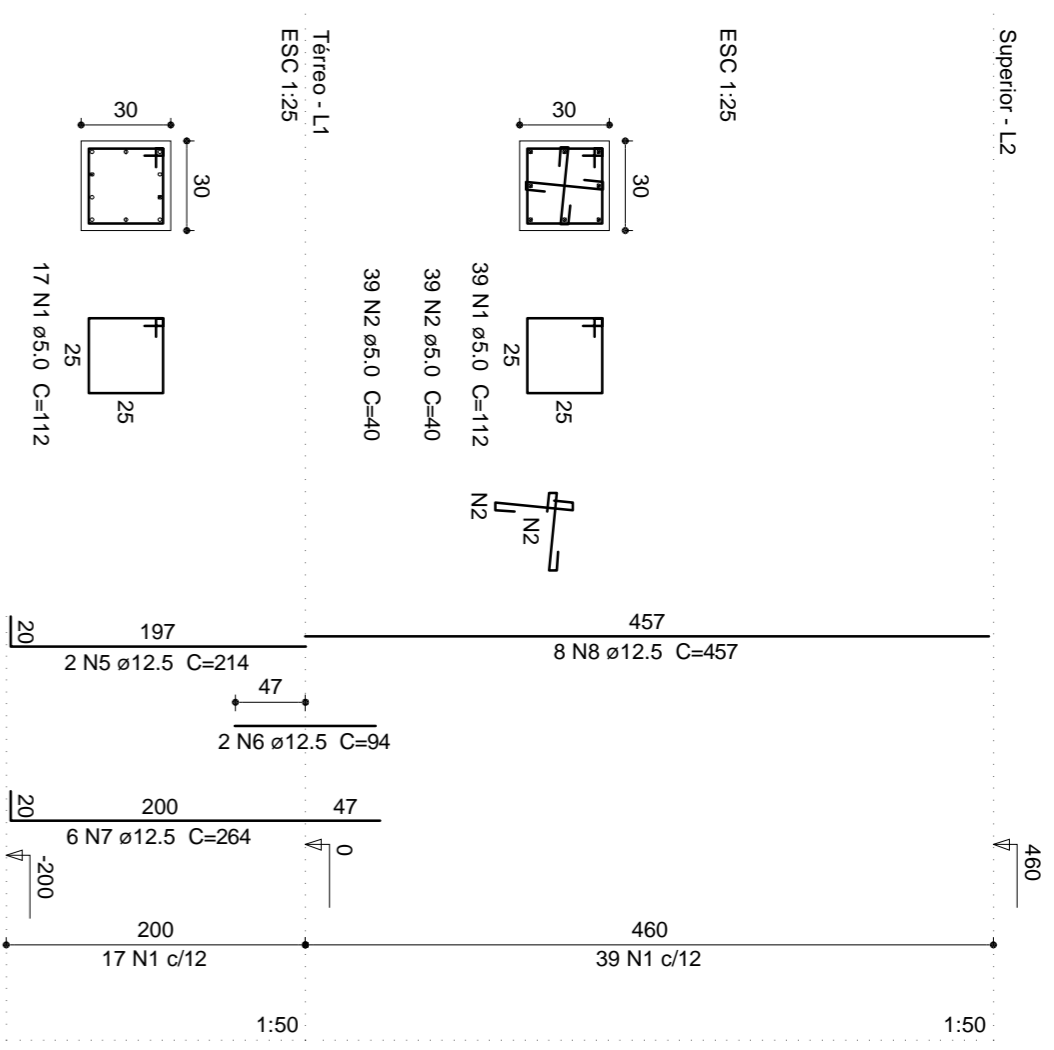

P3

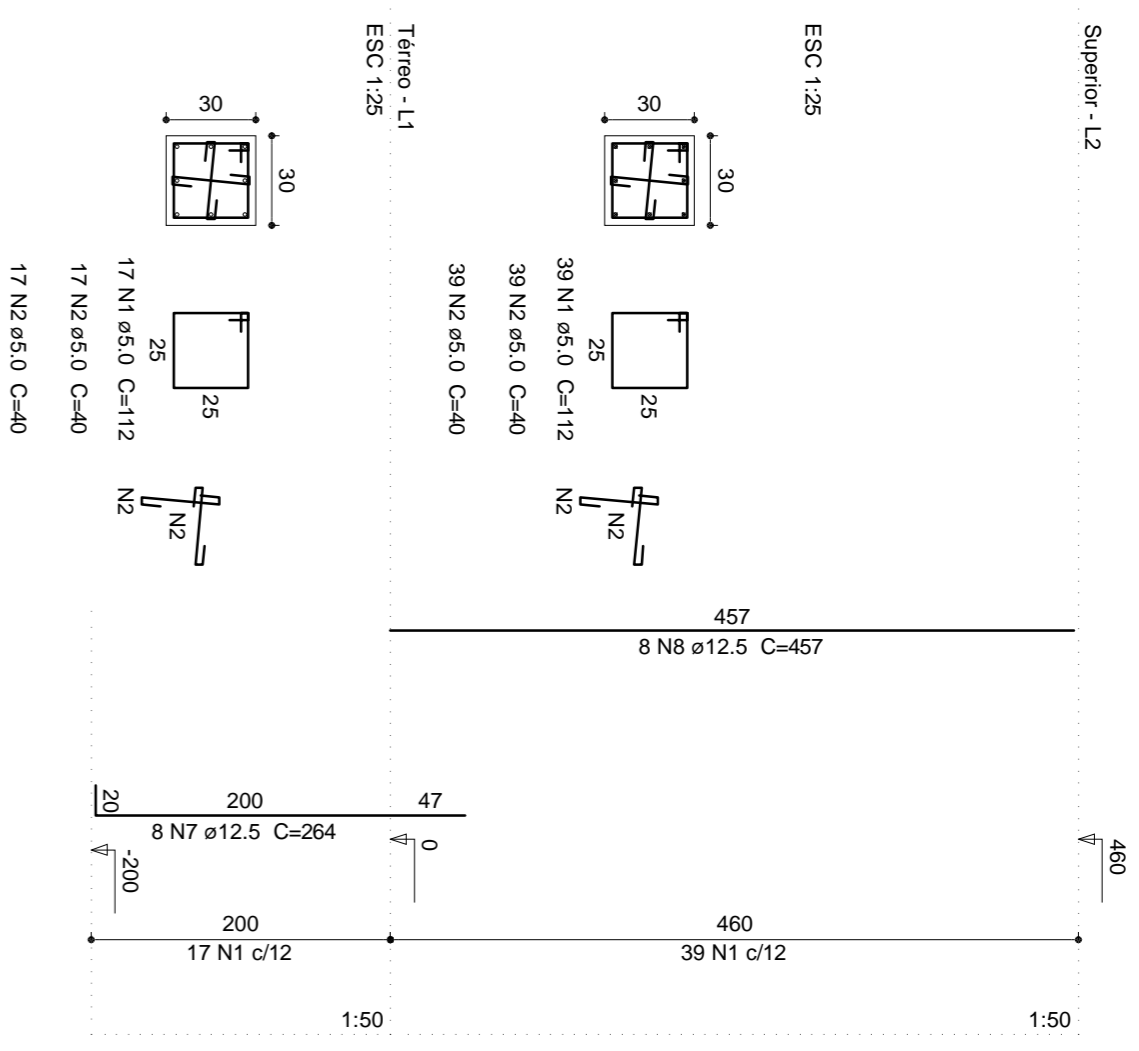

P6

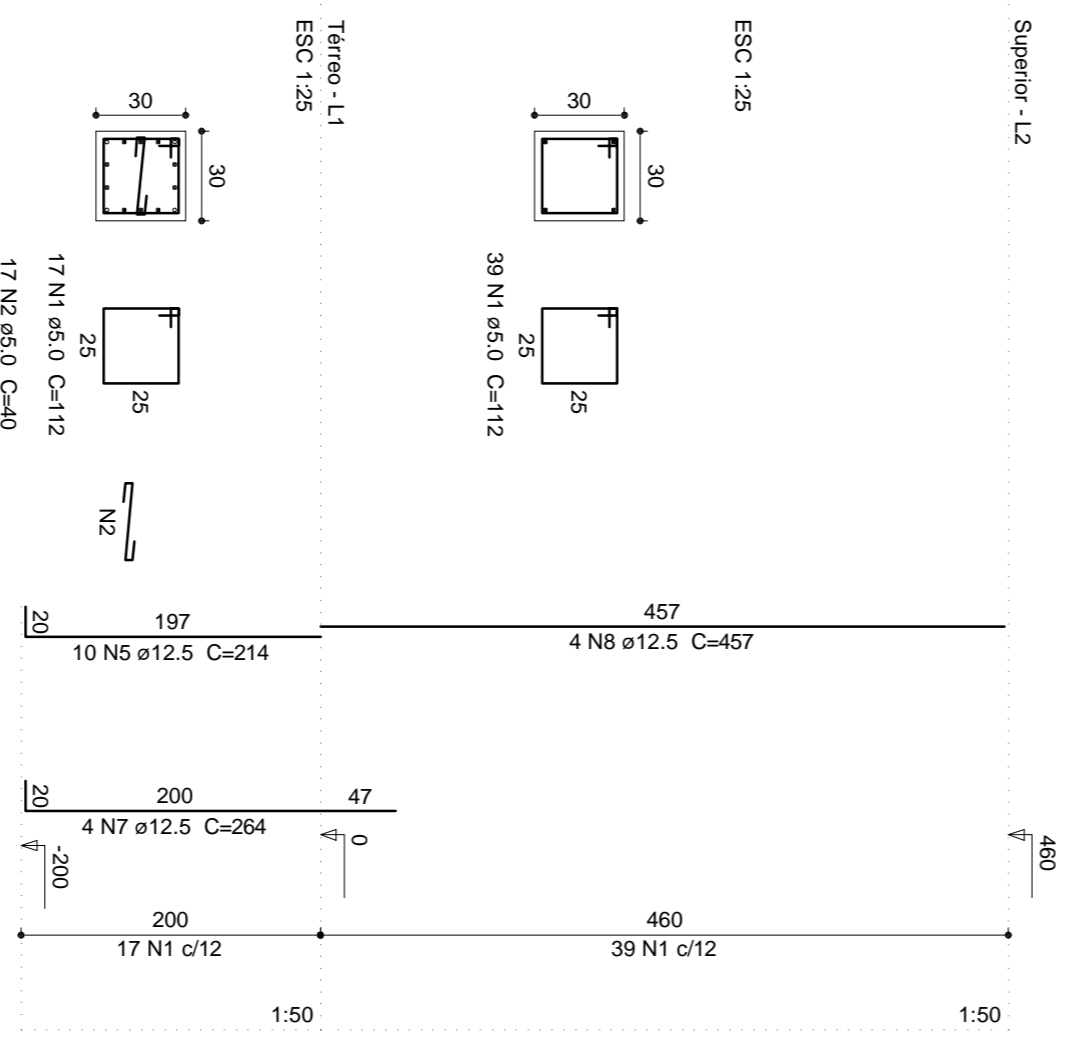

P8

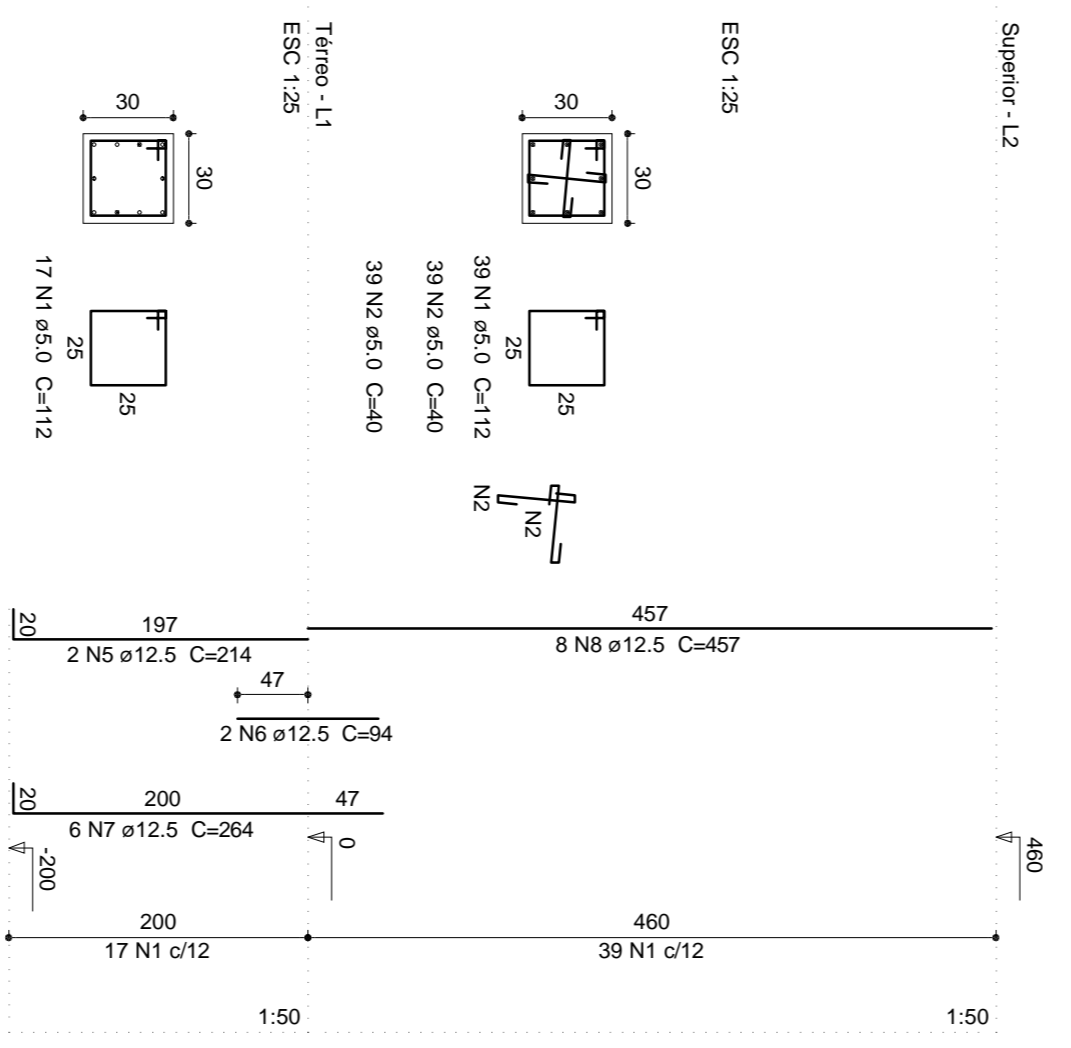

P9

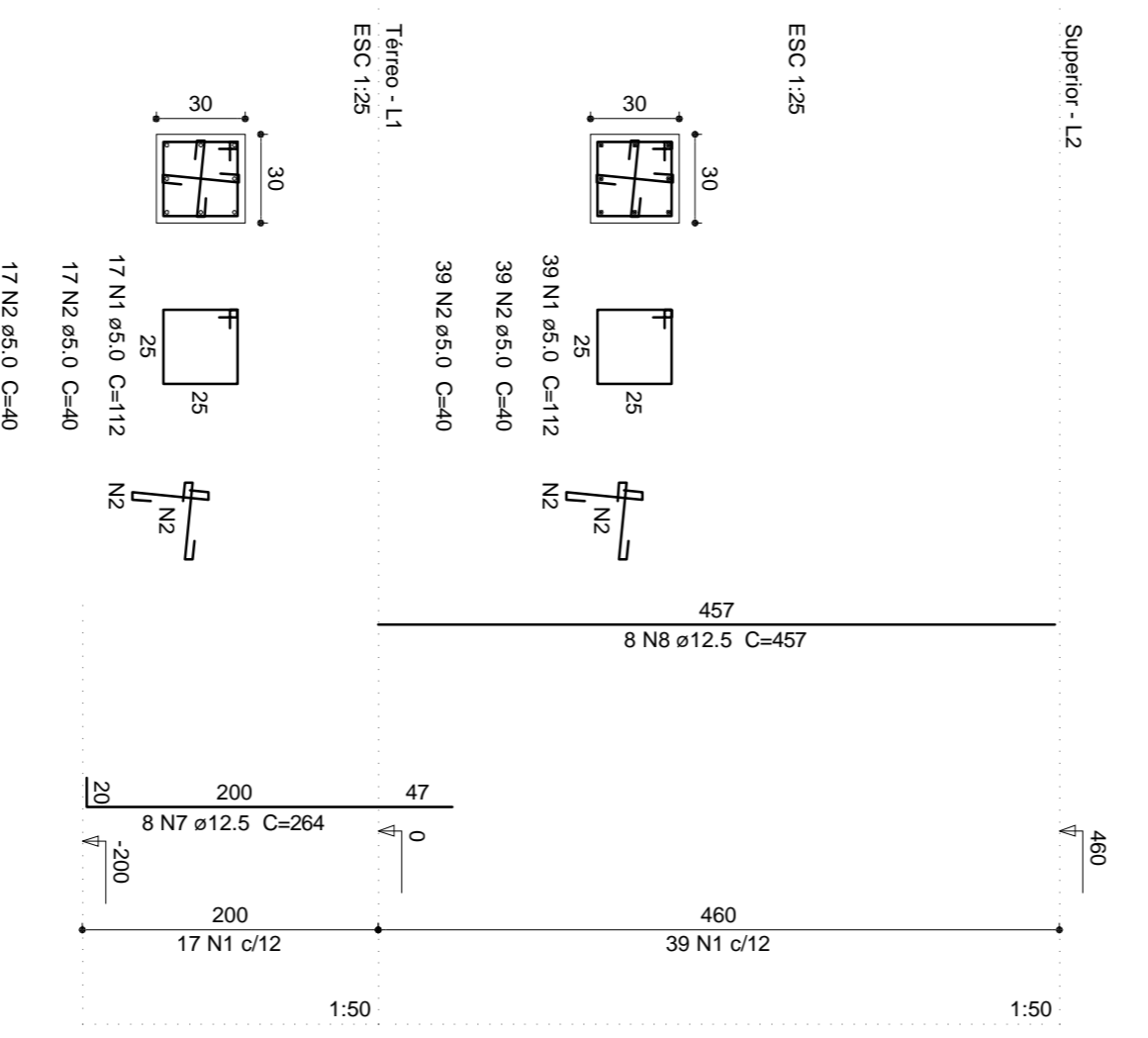

PF1=PF4=PF7

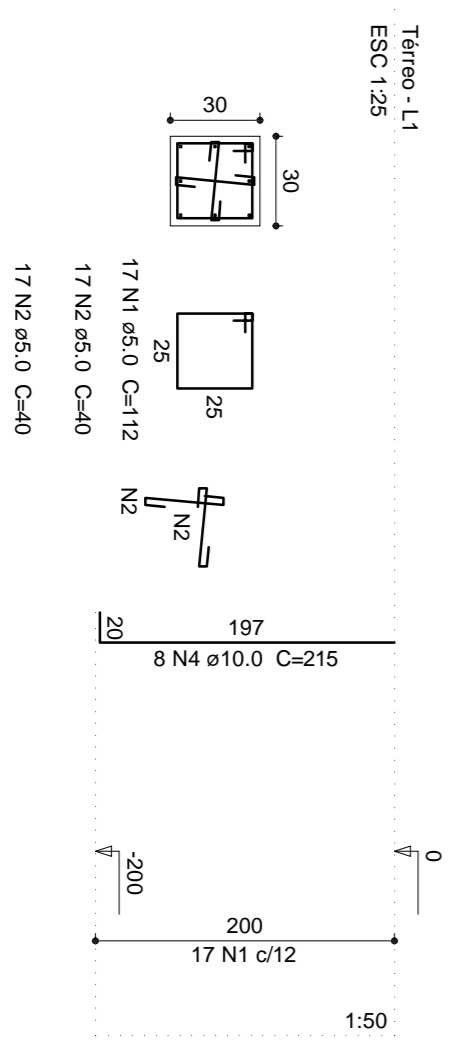

P5

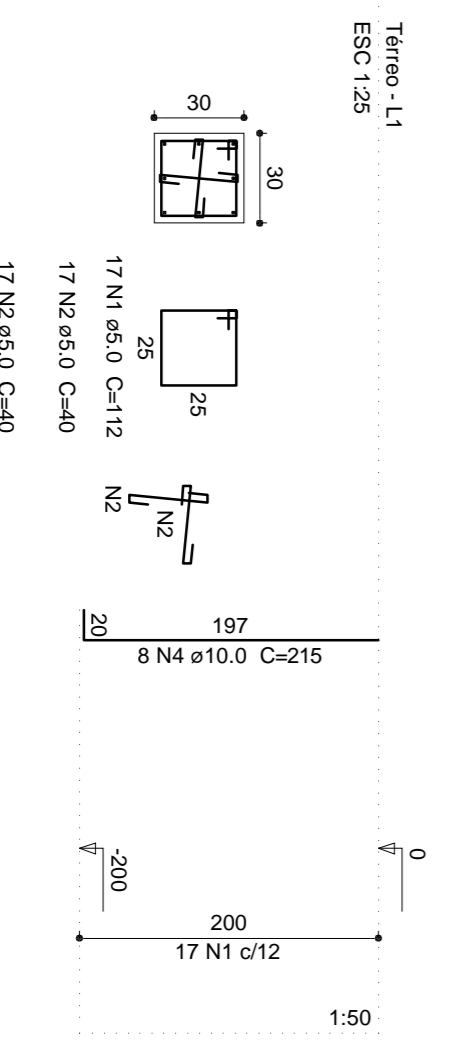

Relação do aço

| ACO | N | DIAM | Q | UNIT | C TOTAL |
|------|---|------|-----|------|---------|
| C450 | 1 | 5.0 | 457 | 1.2 | 520.80 |
| | 2 | 5.0 | 792 | 1.2 | 950.40 |
| C450 | 3 | 10.0 | 24 | 4.57 | 109.88 |
| | 4 | 10.0 | 32 | 2.15 | 68.80 |
| | 5 | 12.5 | 1.4 | 2.14 | 29.96 |
| | 6 | 12.5 | 4 | 3.94 | 37.6 |
| C450 | 7 | 12.5 | 32 | 2.94 | 84.8 |
| | 8 | 12.5 | 32 | 4.57 | 149.52 |

Resumo do aço

| ACO | DIAM | C TOTAL | PESO |
|-------------------|------|---------|---------------|
| C450 | 10.0 | 175.5 | 181.10 |
| C450 | 12.5 | 282.8 | 272.4 |
| C450 | 5.0 | 827.6 | 127.6 |
| PESO TOTAL | | | 581.10 |
| C450 | 8.0 | 88.4 | 127.6 |
| C450 | 12.5 | 127.6 | 127.6 |

Vol. de concreto total (C-25) = 4.83 m³
 Área de forma total = 65.76 m²

| REV. | MODIFICAÇÃO | DATA | PROJETISTA | DESENHISTA | APROVO |
|------|-------------|------|------------|------------|--------|
| | | | | | |
| | | | | | |
| | | | | | |

| SITIO | |
|---|--|
| AEROPORTO MARECHAL CUNHA MACHADO - SBSL | |
| AMPLIAÇÃO KF | |
| ESTRUTURAL/FUNDAÇÃO | |
| ARMACÃO DOS PILARES - KF | |

| ESCALA | DATA | DESENHISTA | CHEFE | UF |
|------------------|-------------|---------------|-------|----|
| INDICADA | 24/10/2013 | RENATA BASTOS | | |
| AUTOR DO PROJETO | | | | |
| RENATA BASTOS | 13.829.9 PA | | | |
| VALOR DO PROJETO | | | | |
| THAIS FACIOIA | 71811-4 | | | |
| APROVAÇÃO POR | | | | |
| SUBSTITUIA | | | | |
| SÉRGIO RERULTA | 954329 PA | | | |
| Nº DA MATRÍCULA | | | | |
| | | | | |
| | | | | |
| | | | | |

| ESCALA | DATA | DESENHISTA | CHEFE | UF |
|------------------|-------------|---------------|-------|----|
| INDICADA | 24/10/2013 | RENATA BASTOS | | |
| AUTOR DO PROJETO | | | | |
| RENATA BASTOS | 13.829.9 PA | | | |
| VALOR DO PROJETO | | | | |
| THAIS FACIOIA | 71811-4 | | | |
| APROVAÇÃO POR | | | | |
| SUBSTITUIA | | | | |
| SÉRGIO RERULTA | 954329 PA | | | |
| Nº DA MATRÍCULA | | | | |
| | | | | |
| | | | | |
| | | | | |

| ESCALA | DATA | DESENHISTA | CHEFE | UF |
|------------------|-------------|---------------|-------|----|
| INDICADA | 24/10/2013 | RENATA BASTOS | | |
| AUTOR DO PROJETO | | | | |
| RENATA BASTOS | 13.829.9 PA | | | |
| VALOR DO PROJETO | | | | |
| THAIS FACIOIA | 71811-4 | | | |
| APROVAÇÃO POR | | | | |
| SUBSTITUIA | | | | |
| SÉRGIO RERULTA | 954329 PA | | | |
| Nº DA MATRÍCULA | | | | |
| | | | | |
| | | | | |
| | | | | |

| ESCALA | DATA | DESENHISTA | CHEFE | UF |
|------------------|-------------|---------------|-------|----|
| INDICADA | 24/10/2013 | RENATA BASTOS | | |
| AUTOR DO PROJETO | | | | |
| RENATA BASTOS | 13.829.9 PA | | | |
| VALOR DO PROJETO | | | | |
| THAIS FACIOIA | 71811-4 | | | |
| APROVAÇÃO POR | | | | |
| SUBSTITUIA | | | | |
| SÉRGIO RERULTA | 954329 PA | | | |
| Nº DA MATRÍCULA | | | | |
| | | | | |
| | | | | |
| | | | | |

| ESCALA | DATA | DESENHISTA | CHEFE | UF |
|------------------|-------------|---------------|-------|----|
| INDICADA | 24/10/2013 | RENATA BASTOS | | |
| AUTOR DO PROJETO | | | | |
| RENATA BASTOS | 13.829.9 PA | | | |
| VALOR DO PROJETO | | | | |
| THAIS FACIOIA | 71811-4 | | | |
| APROVAÇÃO POR | | | | |
| SUBSTITUIA | | | | |
| SÉRGIO RERULTA | 954329 PA | | | |
| Nº DA MATRÍCULA | | | | |
| | | | | |
| | | | | |
| | | | | |

| ESCALA | DATA | DESENHISTA | CHEFE | UF |
|------------------|-------------|---------------|-------|----|
| INDICADA | 24/10/2013 | RENATA BASTOS | | |
| AUTOR DO PROJETO | | | | |
| RENATA BASTOS | 13.829.9 PA | | | |
| VALOR DO PROJETO | | | | |
| THAIS FACIOIA | 71811-4 | | | |
| APROVAÇÃO POR | | | | |
| SUBSTITUIA | | | | |
| SÉRGIO RERULTA | 954329 PA | | | |
| Nº DA MATRÍCULA | | | | |
| | | | | |
| | | | | |
| | | | | |

| ESCALA | DATA | DESENHISTA | CHEFE | UF |
|------------------|-------------|---------------|-------|----|
| INDICADA | 24/10/2013 | RENATA BASTOS | | |
| AUTOR DO PROJETO | | | | |
| RENATA BASTOS | 13.829.9 PA | | | |
| VALOR DO PROJETO | | | | |
| THAIS FACIOIA | 71811-4 | | | |
| APROVAÇÃO POR | | | | |
| SUBSTITUIA | | | | |
| SÉRGIO RERULTA | 954329 PA | | | |
| Nº DA MATRÍCULA | | | | |
| | | | | |
| | | | | |
| | | | | |

| ESCALA | DATA | DESENHISTA | CHEFE | UF |
|------------------|-------------|---------------|-------|----|
| INDICADA | 24/10/2013 | RENATA BASTOS | | |
| AUTOR DO PROJETO | | | | |
| RENATA BASTOS | 13.829.9 PA | | | |
| VALOR DO PROJETO | | | | |
| THAIS FACIOIA | 71811-4 | | | |
| APROVAÇÃO POR | | | | |
| SUBSTITUIA | | | | |
| SÉRGIO RERULTA | 954329 PA | | | |
| Nº DA MATRÍCULA | | | | |
| | | | | |
| | | | | |
| | | | | |

| ESCALA | DATA | DESENHISTA | CHEFE | UF |
|------------------|-------------|---------------|-------|----|
| INDICADA | 24/10/2013 | RENATA BASTOS | | |
| AUTOR DO PROJETO | | | | |
| RENATA BASTOS | 13.829.9 PA | | | |
| VALOR DO PROJETO | | | | |
| THAIS FACIOIA | 71811-4 | | | |
| APROVAÇÃO POR | | | | |
| SUBSTITUIA | | | | |
| SÉRGIO RERULTA | 954329 PA | | | |
| Nº DA MATRÍCULA | | | | |
| | | | | |
| | | | | |
| | | | | |

| ESCALA | DATA | DESENHISTA | CHEFE | UF |
|------------------|-------------|---------------|-------|----|
| INDICADA | 24/10/2013 | RENATA BASTOS | | |
| AUTOR DO PROJETO | | | | |
| RENATA BASTOS | 13.829.9 PA | | | |
| VALOR DO PROJETO | | | | |
| THAIS FACIOIA | 71811-4 | | | |
| APROVAÇÃO POR | | | | |
| SUBSTITUIA | | | | |
| SÉRGIO RERULTA | 954329 PA | | | |
| Nº DA MATRÍCULA | | | | |
| | | | | |
| | | | | |
| | | | | |

| ESCALA | DATA | DESENHISTA | CHEFE | UF |
|------------------|-------------|---------------|-------|----|
| INDICADA | 24/10/2013 | RENATA BASTOS | | |
| AUTOR DO PROJETO | | | | |
| RENATA BASTOS | 13.829.9 PA | | | |
| VALOR DO PROJETO | | | | |
| THAIS FACIOIA | 71811-4 | | | |
| APROVAÇÃO POR | | | | |
| SUBSTITUIA | | | | |
| SÉRGIO RERULTA | 954329 PA | | | |
| Nº DA MATRÍCULA | | | | |
| | | | | |
| | | | | |
| | | | | |